

Spaltgolv för nöt slakarmerad typ S 13

6:20

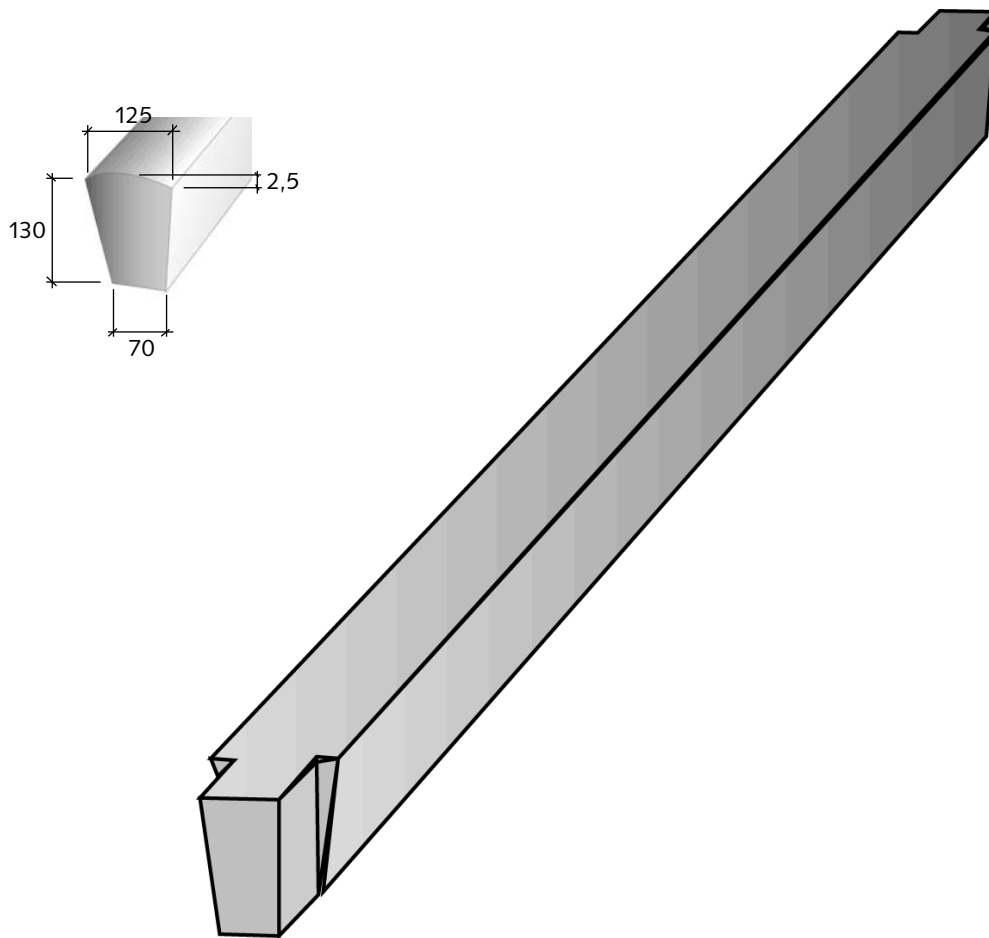

Standardlängder

1,0–2,6 m med 0,1 m intervall.

Spaltlängder

Spaltstavar tillverkas 10–15 mm kortare än angiven längd enligt svensk standard. Längderna 1,0–1,8 m tillverkas 10 mm kortare än angiven längd.

Övriga längder 15 mm kortare.

Exempel:

Rännbredd 2600 mm -15 mm =
Stavlängd 2585 mm +/- toleranser.

Vikt

33 kg/m

Toleranser

Längd: +/- 5

Bredd: +/- 3

Höjd: +/- 3

Spaltöppning: +/- 3

Upplag

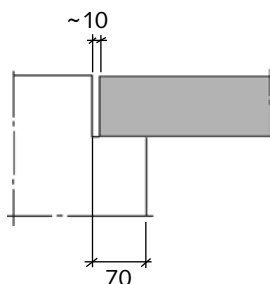

Betongdistans

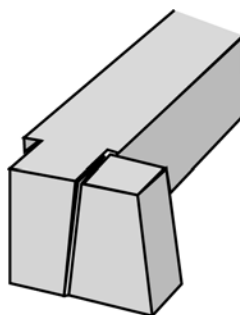

Tillåtna belastningar

Max 650 kg/djur

Axeltryck: 20 kN (2000 kg)

Hjultryck: 10 kN (1000 kg)

Åtgång av spaltstavar

Spaltöppning mm	Antal st per m
25	6,67
30	6,45
35	6,25
40	6,06

Spaltstavarna levereras i paket om 6 st
Endast hela paket levereras.

Mått för formsättning

Vid inläggning behövs ett litet spel i stavens ändrar för att dessa inte ska kärva. Stavens längd är utförd med tanke på detta, varför formsättningsmättet är lika med stavens angivna längd.

Hanteringsanvisning

Lossning

Kontrollera innan du lossar spaltstavarna att ingen transportskada har skett. Om godset är transportskadat - anmäl till chauffören och notera på fraktsedeln. Vid lossning var aktsam så att gafflarna ej stöter emot spaltstavarna. Placera stavarna på fast och plant underlag. Kontrollera att du har fått rätt antal stavar och kollin innan du skriver på fraktsedeln att du har mottagit godset.

Kontrollera spaltstavarna efter avlastningen. Eventuella anmärkningar mot leveransen ska vara framförda senast 7 dagar efter leveransdag. Vid intransport av spaltstavarna, lägg cellplast eller liknande mellan stavarna. På så sätt undviker du att kanterna skadas.

Montage

Vid inläggning av spaltgolvet, se till att spaltupplagen är plana och att inga ojämnheter finns. I annat fall ligger spalten ej stilla och kan skadas. Remsa av neoprenegummi eller asfaltpapp kan användas som stötupptagande och utjämnande material, under spaltstavarna.

Börja med att placera ut första spaltstaven vinkelrätt mot rännans längdriktning. Efterhand som inläggning sker, mät så att spaltgolvet bygger lika mycket på båda sidorna.

För att få god anslutning mellan stavar och distanser sker inläggningen i etapper om 5–6 stavar. Mellan varje etapp sammanpressas stavarna med hjälp av hävstång. Se till att inga kantskador uppkommer vid detta tillfälle. Kontrollera att inget spel uppstår mellan stavar och distanser.

I slutet av inläggningen kan det bli något spel mellan betongkant och sista spaltstaven. I mellanrummet kan antingen en justerad distans inkilas eller en kilformad träbit. Fyll mellanrummet vid upplaget på bägge sidor med betong.